

Anritsu

横照射

X線異物検出機

KD7478AW/KD7478BW



スタンディング製品の生産 / 検査ラインに適したX線異物検出機！

特長

- **スタンディング製品の高感度検出を可能にした X 線照射方式**
 - 従来機と X 線の照射方向を変えることで、スタンディング製品の製品影響が低減され検出感度が向上
- **スタンディング製品が転倒しない搬送構造**
 - 従来と異なる X 線遮蔽機構を採用することにより搬送が不安定なスタンディング製品を転倒させずに搬送可能
- **金属、硬質樹脂、石、ガラスなどを高感度検出**
 - 弊社独自のアルゴリズムにより、製品に混入する異物を高感度に検出
- **簡単操作**
 - 弊社 KD74 シリーズ X 線異物検出機で実績の 15 インチカラーディスプレイで簡単操作と見易さを両立
- **清掃性・清潔・安全**
 - オールステンレス仕様の本体。
 - 低 X 線漏洩の安全設計
 - 搬送ベルトのワンタッチ着脱
 - コンベア部 (IP66 準拠) は水洗い可能
- **対象製品**
 - 紙パック品
 - たれなどのプラスチックボトル品
 - コンボジット缶入り菓子
 - 小麦粉などのスタンドパウチ品

外観図

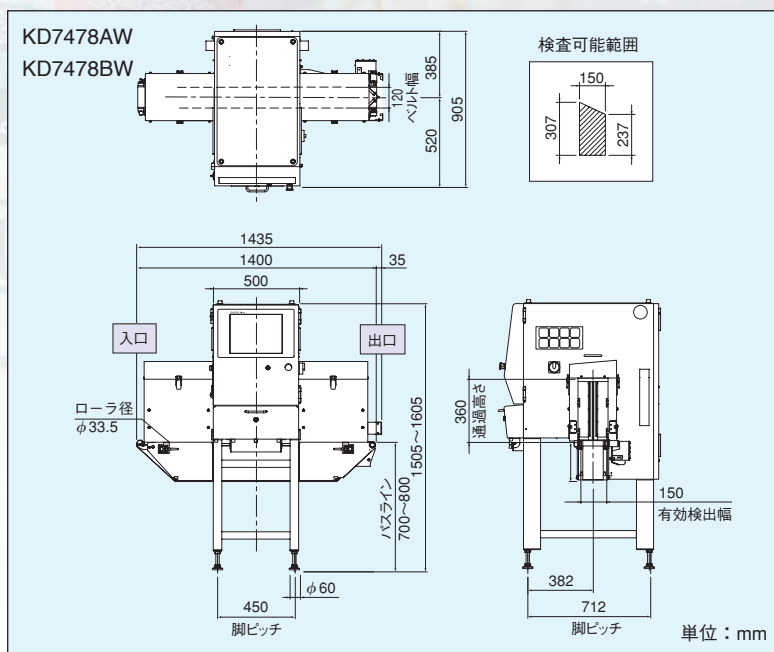

流れ方向は、変更できます。

規格

形名	KD7478AW	KD7478BW
検出感度 注1	金属球 ϕ 0.4 mm	
X 線出力	最大 60 kV、210 W (電圧・電流可変)	最大 80 kV、210 W (電圧・電流可変)
安全性	漏洩 X 線量 $1 \mu\text{Sv/h}$ 以下 安全装置による X 線漏洩防止	
表示方式	15 インチカラー TFT 液晶 (X 線透過画像表示画面と操作画面が一体)	
操作方式	タッチパネル (タッチプザー付)	
被検査品寸法	最大幅 120 mm、最大高さ 350 mm (ただし、検出可能範囲は上図による)	
ベルト幅	120 mm	
マスキング機能	標準仕様	
欠品検出機能	標準仕様	
品種数	最大 100 品種	
ベルト速度	5 ~ 60 m/min (品種ごとに速度可変)	
搬送能力 注2	最大 5 kg	
電源・消費電力	AC200 V \pm 10%、単相、50/60 Hz、1 kVA、突入電流 80 A (typ) (5 ms)	
質量	305 kg	310 kg
使用環境	0 ~ 35°C (オプションクーラ搭載時 0 ~ 40°C) 相対湿度 30 ~ 85%、ただし結露しないこと	
保護等級	IP66 準拠 (コンベア部、その他は IP40 準拠)、ベルトはワンタッチ着脱可能	
外装	ステンレスチール (SUS304)	

注 1) 実際に使用する場合の検出感度は、異物の種類、被検査品の物性 (内容物・形状など) や使用環境により異なります。

注 2) コンベア上の被検査品質量の合計。

Anritsu

ISO14001 認証取得 JQA-EM0210

ISO9001 認証取得 JQA-0566

©ANRITSU INDUSTRIAL SOLUTIONS CO., LTD. 2009

アンリツ産機システム株式会社

<http://www.anritsu-industry.com/J>

お問合せ先は ☎ 0120-737-229 (フリーダイヤル)

本社 TEL:046-296-6700 (代) 〒243-0032 神奈川県厚木市恩名5-1-1

北海道支店	〒060-0042 札幌市中央区大通西5-8 昭和ビル TEL:011-231-6201 FAX:011-231-6203
東北支店	〒981-3112 仙台市泉区八乙女4-6-9 TEL:022-772-6685 FAX:022-772-6687
首都圏営業部	〒144-0035 東京都大田区南蒲田2-16-2 テクノポート三井生命ビル TEL:03-5713-0711 FAX:03-5710-2031
関東支店/関東営業所	〒330-0801 さいたま市大宮区土手町1-62-1 ワコレ大宮ビルⅡ TEL:048-649-4045 FAX:048-647-1303
東関東営業所	〒273-0011 船橋市湊町2-12-24 湊日本橋ビル TEL:047-432-2811 FAX:047-432-3812
北関東営業所	〒370-0841 高崎市栄町4-11 原地所第2ビル TEL:027-327-2411 FAX:027-326-6922
新潟営業所	〒950-0916 新潟市中央区米山3-1-63 マルヤマビル TEL:025-243-4750 FAX:025-241-9428
長野営業所	〒390-0832 松本市南松本2-7-30 南松本昭和ビル TEL:0263-28-0580 FAX:0263-27-4522
茨城営業所	〒300-0034 土浦市港町1-7-23 ホープビル1号館 TEL:029-825-2880 FAX:029-826-1260
中部支店	〒451-0025 名古屋市中西区上名古屋3-25-25 第5猪村ビル TEL:052-522-2340 FAX:052-522-3382
静岡営業所	〒420-0851 静岡市葵区黒金町59-6 大同生命静岡ビル TEL:054-255-8650 FAX:054-255-8633

関西支店	〒532-0005 大阪市淀川区三国本町1-10-31 TEL:06-6391-5202 FAX:06-6391-5211
四国営業所	〒760-0078 高松市今里町1-9-18 TEL:087-861-3183 FAX:087-862-8350
中国営業所	〒731-0113 広島市安佐南区西原9-7-13 TEL:082-832-5315 FAX:082-875-0739
九州支店	〒812-0007 福岡市博多区東比恵2-11-30 TEL:092-471-7666 FAX:092-481-5709
海外営業部	〒243-0032 神奈川県厚木市恩名5-1-1 TEL:046-296-6699 FAX:046-225-8387

安立工業自動化 (上海) 有限公司 Anritsu Industrial Solutions (Shanghai) Co., Ltd.
3F, A, 46 Section Factory Building, No. 299 Futezhong Road, Waigaoqiao Free Trade Zone, Shanghai, China 200131
TEL: +86-21-5046-3066 FAX: +86-21-5046-3068

アンリツインダストリアルソリューションズ・ユー・エス・イー・インク (アメリカ) Anritsu Industrial Solutions USA Inc.
1341 Barclay Blvd., Buffalo Grove IL 60089, USA
TEL: +1-847-419-9729 FAX: +1-847-537-8266

アンリツインダストリアルソリューションズ・ヨーロッパリミテッド (イギリス) Anritsu Industrial Solutions Europe Ltd.
Rutherford Close Stevenage Hertfordshire U.K.SG12EF
TEL: +44-1438-740-011 FAX: +44-1438-740-202

- 記載事項はおとわりなしに変更することがあります。
- 製品写真の形状が一部異なる場合があります。

- ご使用の前に取扱説明書をよくお読みの上、正しくお使いください。
- 日常点検の他に、1年に1度の保守点検を実施願います。
- 本製品は国内用です。輸出する場合は日本国政府の輸出許可が必要です。輸出の際には必ず営業までご連絡ください。

- 許可なしに本カタログの一部または全部を転載することを禁じます。